

**SOLARMATIC®**  
SONNENSCHUTZ

# VERTIKALJALOUSIEN

## Schienensystem „decomatic“

Barnimstraße 18/19  
15345 Eggersdorf b. Berlin  
Telefon: 03341 / 4 48 68-911  
Telefax: 03341 / 4 48 68-910  
E-Mail: vertikajalousien@solarmatic.de  
www.solarmatic.de

### PRODUKTBE SCHREIBUNG

#### Mehr als 20 verschiedene Anlagenformen möglich!

- Führungsschiene:**
- Aluminium stanggepresst
  - technisch eloxiert nach E6/EV1 oder pulverbeschichtet weiß
  - Schienenabmaße: 40 mm breit, 25 mm hoch
- Laufwagen:**
- mit Ausleger / Stabilisator
  - verschleißfester Kunststoff (Polyacetal), rollengelagert
  - integrierte Rutschkupplung
  - nachträglich auswechselbare Lamellenhaken (Polycarbonat)
  - Edelstahl-Abstandshalter
  - selbstschmierend auf Lebensdauer
  - besonders schmales Lamellenpaket
  - müheloses Verschieben des Lamellenpaketes zur Fensterreinigung
- Bedienung:**
- höchster Bedienkomfort durch Kette / Schnur (Standard), Mono-Getriebe (Kunststoff-Kugelschnur) oder IQ-Motor
- Bedienungseinheit:**
- Bedienung links oder rechts möglich
  - Straffung durch Schnurbeschwerer



#### OBERSCHIENE:

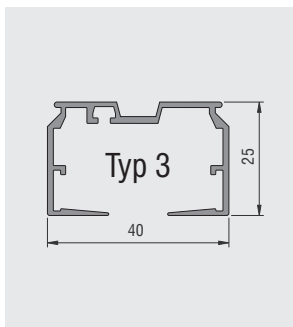

#### ALTERNATIV MIT EINBAUPROFIL:

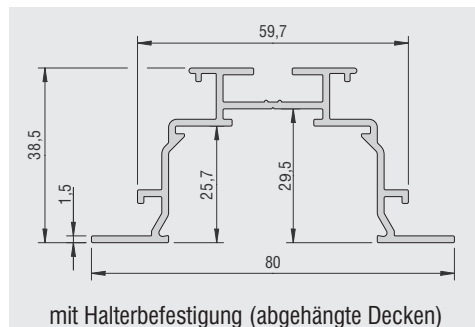

#### SCHIENE + EINBAUPROFIL:

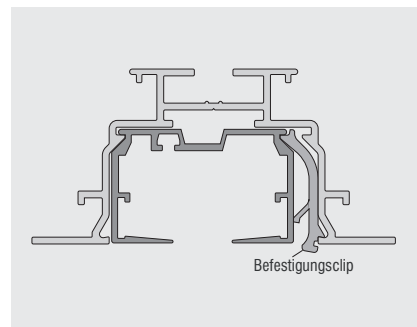

Copyright by SOLARMATIC®, Stand 04.2012. Keine Haftung für Druckfehler. Technische Änderungen vorbehalten.

BANKVERBINDUNG  
Berliner Sparkasse  
BLZ 100 500 00  
Kto.-Nr. 2273 724 767  
BIC: BELA2633XXX  
IBAN: DE11 1005 0000 2273 7247 67

GERICHTSSTAND  
Amtsgericht Frankfurt/Oder  
HRB 13 890 FF  
UST-ID.-Nr. DE 173 223 003  
St.-Nr. 37/142/20064

GESCHÄFTSFÜHRER  
Dipl.-Betriebswirt  
Bert Schieferdecker

# VERTIKALJALOUSIEN

## Profilquerschnitte

### VERTIKAL-OBERSCHIENE, EINBAUPROFIL

Oberschiene:

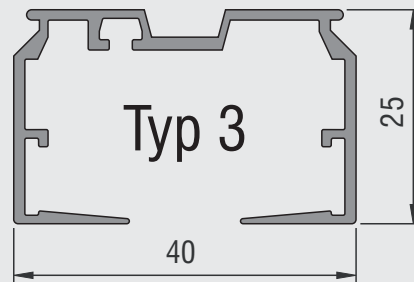

Einbauprofil mit Halterbefestigung (abgehängte Decke):

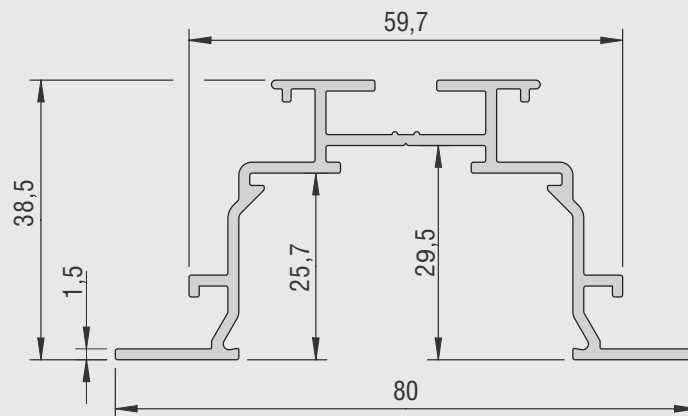

Schiene + Einbauprofil:

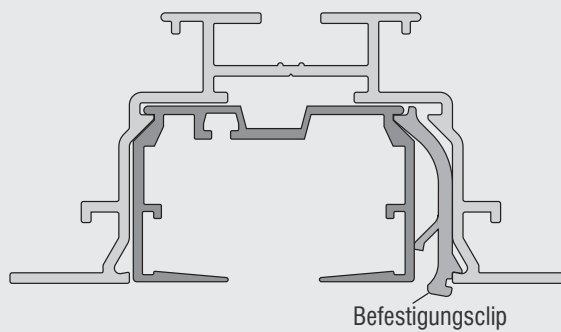

# VERTIKALJALOUSIEN

## Bedienungsanleitung „decomatic“ Mono - **einteilige** Anlagen

<p><b>1</b></p>		<p>Durch Zug an der innen laufenden Bedienkette die Laufwagen in die Ausgangsstellung fahren.</p> <p><b>Hinweis:</b> In der Position müssen die Lamellen mit der Dekorseite zum Bediener eingehängt werden.</p>	<p><b>1</b></p>
<p><b>2</b></p>		<p>Nach Erreichen dieser Ausgangsstellung die außen laufende Bedienkette kurz (2 - 3 cm) ziehen.</p>	<p><b>2</b></p>
<p><b>3</b></p>		<p>Durch Zug an der innen laufenden Bedienkette lassen sich die Lamellen komplett wenden (0°).</p>	<p><b>3</b></p>
<p><b>4</b></p>		<p>Durch Zug an der außen laufenden Bedienkette (wenden die Lamellen in die entgegengesetzte Dekorstellung (150°).</p>	<p><b>4</b></p>
<p><b>5</b></p>		<p>Durch weiteren Zug an der außen laufenden Bedienkette fahren die Lamellen zum Paket.</p>	<p><b>5</b></p>
<p><b>6</b></p>		<p>Durch Zug an der innen laufenden Bedienkette wenden die Lamellen in die entgegengesetzte Dekorstellung und fahren anschließend wieder auseinander.</p>	<p><b>6</b></p>

# VERTIKALJALOUSIEN

## Bedienungsanleitung „decomatic“ Mono - **zweiteilige** Anlagen

1

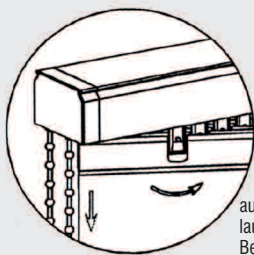
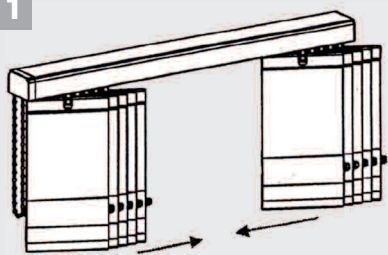

außen  
laufende  
Bedienkette

innen  
laufende  
Bedienkette

Durch Zug an der innen laufenden Bedienkette die Laufwagen in die Ausgangsstellung fahren.

### Hinweis:

In der Position müssen die Lamellen mit der Dekorseite zum Bediener eingehängt werden.

2

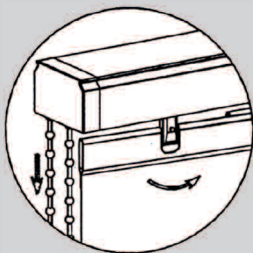
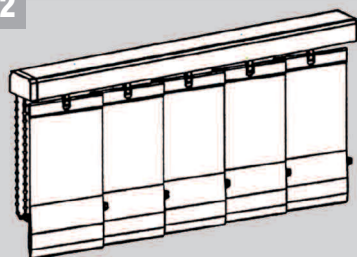

Nach Erreichen dieser Ausgangsstellung die außen laufende Bedienkette kurz ziehen und damit die Lamellen drehen.

3

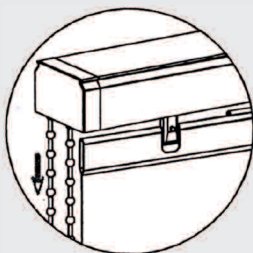
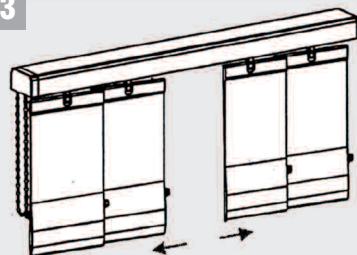

Durch weiteren Zug an der außen laufenden Bedienkette (ca. 5 - 10 cm), im geschlossenen Zustand öffnen sich die Lamellen in der Mitte (ca. 10 cm).

4

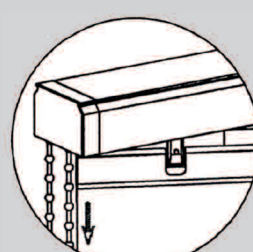
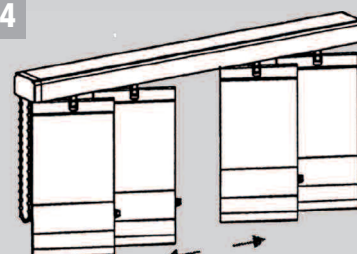

Dann an der innen laufenden Bedienkette ziehen, solange bis es „klick“ macht und die Lamellen schräg stehen.

5

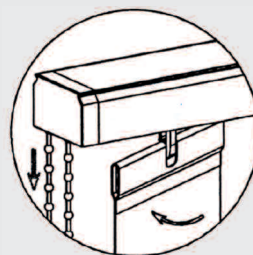
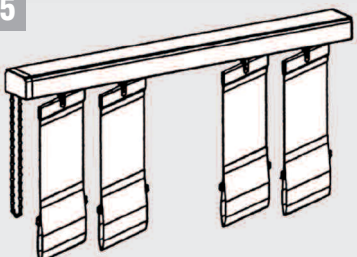

Jetzt mit der außen laufenden Bedienkette die Lamellen durch ziehen öffnen.

6

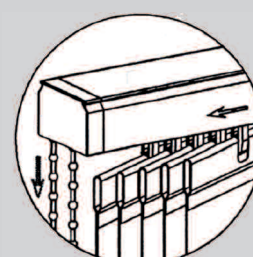
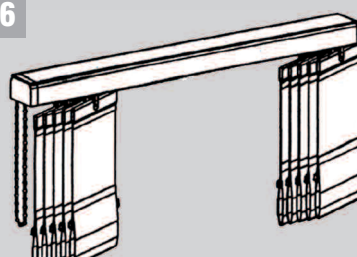

Durch Zug an der außen laufenden Bedienkette bis beide Lamellenpakete an den Seiten sind.

1

2

3

4

5

6